

H = Высота
T = Глубина
HE = EB

Комплект поставки:

- 1 передняя дверь со стеклом или
- 1 передняя дверь, закрытая,
- 1 средняя часть,
- 1 основание,
- 2 482,6 мм (19")-перфорированных уголка,
- 1 оцинкованная монтажная панель,
- крепеж,
- замки,
- литая уплотнительная прокладка,
- корпус поставляется полностью смонтированным.

	Кол-во	Глубина корпуса 375 мм				Глубина корпуса 475 мм				Стр.
		6 EB	9 EB	12 EB	3 EB	6 EB	9 EB	12 EB	15 EB	
Арт. № EL закрытый	1 шт.	2267.600	2270.600*	-	-	-	2280.600	2283.600*	2286.600*	
Арт. № EL с обзорным окном	1 шт.	2266.600	2269.600*	2272.600*	2273.600	2276.600*	2279.600	2282.600*	2285.600*	
B (мм)		600	600	600	600	600	600	600	600	
H (мм)		345	478	612	212	345	478	612	746	
H1 (мм)		340	473	607	207	340	473	607	741	
H2 (мм)		299	432	565	165	299	432	565	699	
H3 (мм)		233	366	500	100	233	366	500	634	
H4 (мм)		268	401	535	135	268	401	535	669	
T (мм)		375	375	375	475	475	475	475	475	
T1 (мм)		216	216	216	316	316	316	316	316	
T2 (мм)		175	175	175	275	275	275	275	275	
T3 (мм)		152	152	152	252	252	252	252	252	
T4 (мм)		324	324	324	424	424	424	424	424	

Комплектующие для наружной установки

Крепёжный кронштейн SZ расстояние 10 мм	1 шт.	2433.000	2433.000	2433.000	2433.000	2433.000	2433.000	2433.000	2433.000	299
---	-------	----------	----------	----------	----------	----------	----------	----------	----------	-----

Комплектующие для внутренней установки

Направляющие EL	10 шт.	2240.000	2240.000	2240.000	2250.000	2250.000	2250.000	2250.000	2250.000	800
С-профили EL	4 шт.	2238.000	2238.000	2238.000	2239.000	2239.000	2239.000	2239.000	2239.000	800
Фальш-панели		см. стр. 1036								

* Срок поставки ок. 4 недель.

ЭЛЕКТРОННЫЕ ШКАФЫ EL

из нержавеющей стали

Электронные шкафы EL



Elektronik-Kombi-Systeme EL из нержавеющей стали имеют следующие сертификаты:

- UL (без обзорного окна)
- CSA (без обзорного окна)
- TÜV
- Germanischer Lloyd
- Norske Veritas
- Russian Maritime Register of Shipping
- Lloyds Register of Shipping
- Bureau Veritas
- VDE



+ Другие комплектующие:

см. стр. 296 – 299
и стр. 876/877
или алфавитный указатель.

Материал:

Передняя дверь: 1,5 мм нержавеющая сталь 1.4301 или с 4 мм защитным стеклом
Средняя часть, основание, перфорированный уголок: 1,5 мм нержавеющая сталь 1.4301
Монтажная панель: листовая сталь 3,0 мм
Замок: листовая сталь 1.4301

Обработка поверхности:

Листовая сталь 1.4301, шлифовка
Монтажная панель: оцинкована.

Степень защиты:
IP 55 по EN 60 529/10.91



Крепёжный кронштейн
обеспечивает кабельный ввод за шкафом.
Арт. № см. стр. 299.



Фальш-панели
различной высоты, откидные и навесные.
Арт. № см. стр. 1036.

AP 2685.600 / AP 2686.600

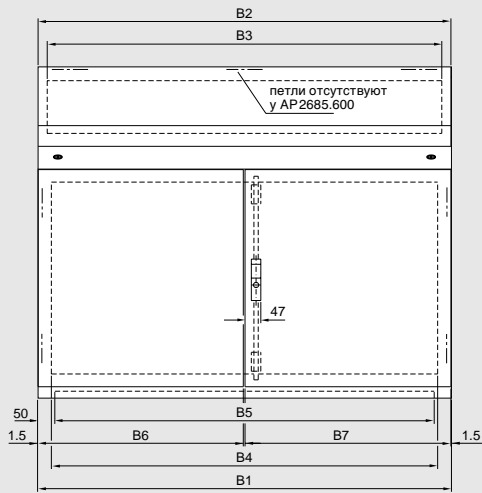

AP 2683.600 / AP 2684.600

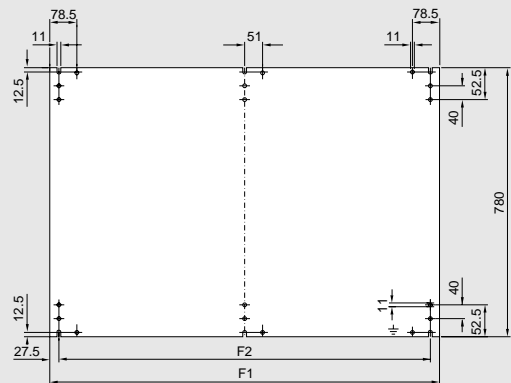
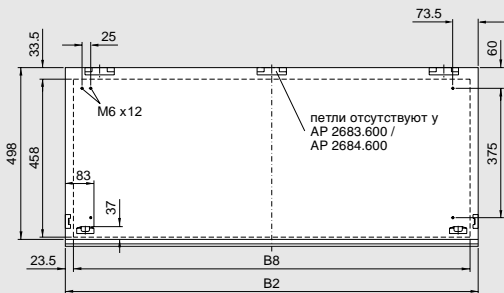
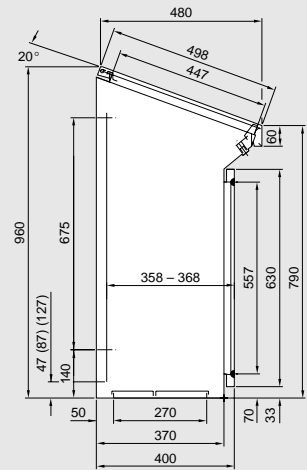
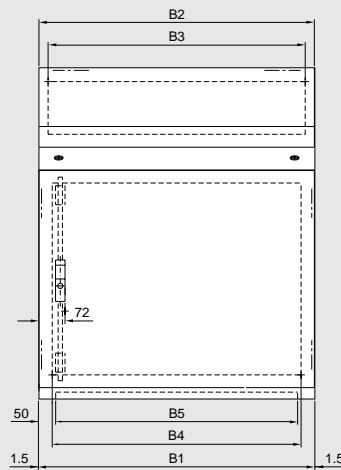

Комплект поставки:

Корпус закрыт сзади и с боков, одностворчатая или двустворчатая передняя дверь со стержневым замком, крышка консоли с опорой для крышки, с замками из нержавеющей стали, вводные панели из 2-х частей, монтажная плата оцинкованная.

Ширина (B1) в мм	Кол-во	600	800	1000	1200	Стр.
Высота в мм		960	960	960	960	
Глубина в мм		400/480	400/480	400/480	400/480	
Арт. № AP	1 шт.	2683.600	2684.600	2685.600	2686.600	
B2 = ширина		597	797	997	1197	
B3 = ширина выемки сверху		544	744	944	1144	
B4 = ширина выемки спереди		524	724	924	1124	
B5 = ширина выемки снизу		500	700	900	1100	
B6 = ширина левой двери		-	-	495	595	
B7 = ширина правой двери		-	-	497	597	
B8 = отрезок перфорации		500	700	900	1100	
F1 = ширина монтажной платы		530	730	930	1130	
F2 = расстояние между крепежными отверстиями		475	675	875	1075	
Двери		1	1	2	2	
Вес (кг)		52,0	65,2	79,5	90,3	

Комплектующие

Цоколь SO	высота 100 мм	1 шт.	2865.000	2869.000	2867.000	2870.000	296
	высота 200 мм	1 шт.	2875.000	2878.000	2885.000	2886.000	296

Замки

Стандартная вставка с двойной прорезью может быть заменена на любую вставкой длиной 27 мм, тип А, см. стр. 942 и замок типа Эргоформ-С см. стр. 939

СТАЦИОНАРНЫЕ ПУЛЬТЫ АР

из нержавеющей стали



Стационарные пульты АР из нержавеющей стали имеют следующие сертификаты:

- UL
- CSA
- TÜV
- Germanischer Lloyd
- Norske Veritas
- Russian Maritime Register of Shipping
- Lloyds Register of Shipping
- Bureau Veritas
- VDE



+ Другие комплектующие:

см. стр. 296 – 299
и стр. 876/877
или алфавитный указатель.

Материал:

Нержавеющая сталь 1.4301
Корпус: 1,5 мм
Одностворчатая или
двустворчатая дверь и крышка
консоли: 2,0 мм
Монтажная панель:
листовая сталь 3,0 мм

Обработка поверхности:

Корпус, дверь и крышка
консоли:
шлифовка
Монтажная панель: оцинковка

Степень защиты:

IP 55 по EN 60529/10.91
соответствует NEMA 12



Ножки для цоколя
компенсируют неровности
пола.
Арт. № см. стр. 296.



IP 67 мышь и подставка
Арт. № см. стр. 1004.



Настенная консоль из нержавеющей стали
крепится к задней панели
для дополнительного
портативного корпуса.
Арт. № см. стр. 279.

AP 2688.600 укороченная передняя дверь

AP 2689.600 стандартная передняя дверь

Монтажная панель

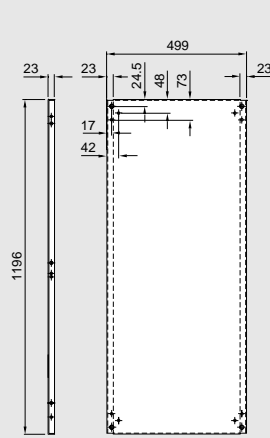
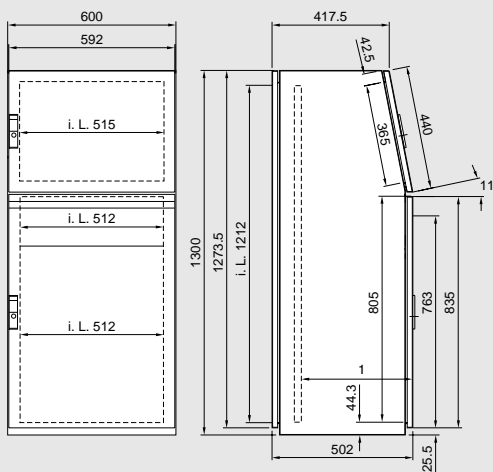
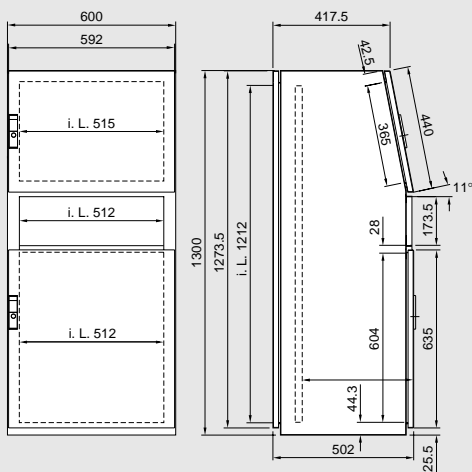

① = с 200 до 400 мм регулируется шагом 25 мм

① = с 200 до 400 мм регулируется шагом 25 мм

i.L. = внутренняя ширина

Примеры по оформлению заказов

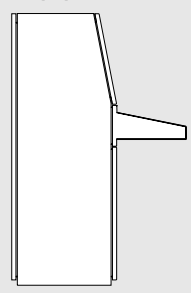

AP 2688.600
короткая передняя дверь
AP 2690.000
рабочая консоль

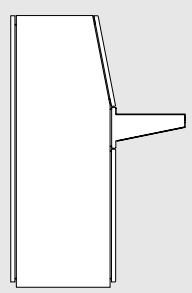

AP 2688.600
короткая передняя дверь
AP 2690.000
рабочая консоль

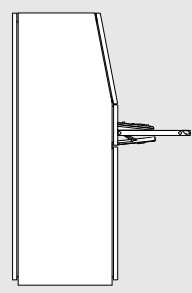

AP 2688.600
короткая передняя дверь
AP 2691.000
выдвижная полка для клавиатуры

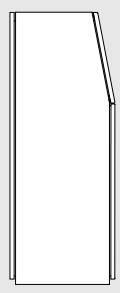

AP 2689.600
длинная передняя дверь

Комплект поставки для AP 2688.600:
фронтальная сторона из 3-х частей:

- Верхняя дверь с углом наклона 11°, с правой навеской.
- Свободное пространство для – рабочей консоли AP 2690.000 – выдвижной полки AP 2691.000.
- Нижняя дверь с правой навеской.

Комплект поставки для AP 2689.600:
фронтальная сторона из 2-х частей:

- Верхняя дверь с углом наклона 11°, с правой навеской.
- Нижняя дверь с правой навеской.

Корпус закрыт сверху и с боков
задняя дверь,
вводная панель из 3-х частей,
монтажная панель.

	Кол-во	Универсальный пульт		Стр.
		с укороченной передней дверью	со стандартной дверью	
Ширина в мм		600	600	
Высота в мм		1300	1300	
Глубина в мм		500	500	
Арт. № AP	1 шт.	2688.600	2689.600	
Вес (кг)		83,3	84,5	

Необходимые комплектующие

рабочая консоль AP	1 шт.	2690.000	-	298
или выдвижная полка для клавиатуры AP	1 шт.	2691.000	-	298

Комплектующие для наружной установки

Цоколь SO	высота 100 мм	1 шт.	2868.000	2868.000	296
	высота 200 мм	1 шт.	2876.000	2876.000	296
Перфорированные панели для цоколя из нержавеющей стали SO		4 шт.	2908.000	2908.000	296

Замки
Стандартная вставка замка с двойной прорезью может быть заменена на любую вставку длиной 27 мм, тип А, см. стр. 942 и замок типа Эргоформ-С см. стр. 939

УНИВЕРСАЛЬНЫЕ ПУЛЬТЫ AP

из нержавеющей стали

Универсальные пульты AP
из нержавеющей стали



Универсальные пульты AP из нержавеющей стали имеют следующие сертификаты:

- UL
- CSA
- TÜV
- Germanischer Lloyd
- Norske Veritas
- Russian Maritime Register of Shipping
- Lloyds Register of Shipping
- Bureau Veritas
- VDE

Материал:

Нержавеющая сталь 1.4301
Корпус: 1,5 мм
Дверь: 2,0 мм
Монтажная панель:
листовая сталь 3,0 мм,
оцинкованная

Обработка поверхности:
Шлифовка

Степень защиты:

IP 55 по EN 60 529/10.91
соответствует NEMA 12



Другие комплектующие:

см. стр. 296 – 299
и стр. 876/877
или алфавитный указатель.

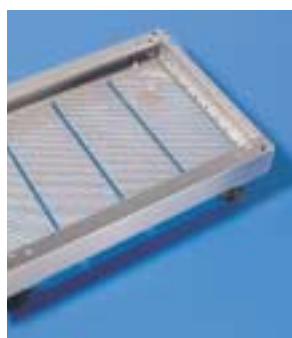

Перфорированная плата
для разводки кабеля
в цоколе при использовании
ножек для цоколя.
См. стр. 296.



**Выдвижная стойка для
принтера**
устанавливается в шкаф,
формат бумаги DIN A4.
Арт. № см. стр. 994.



Полка под мышь
для рабочей консоли, мыши и
подставки IP 67.
Арт. № см. стр. 1004/1005.

PC 4650.000
с полкой для клавиатуры

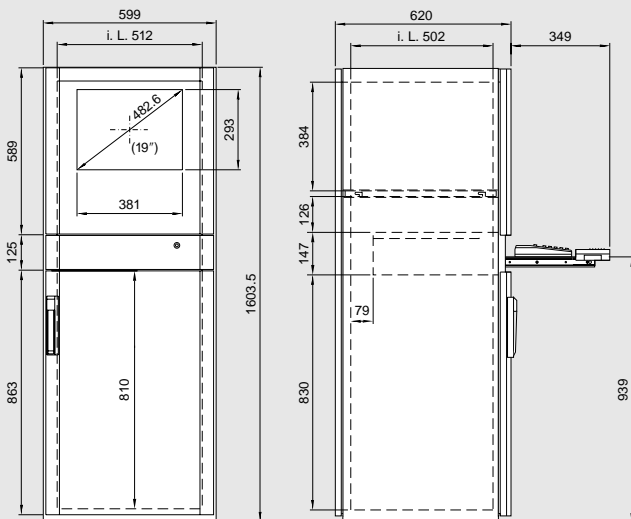

PC 4650.704
с рабочей консолью

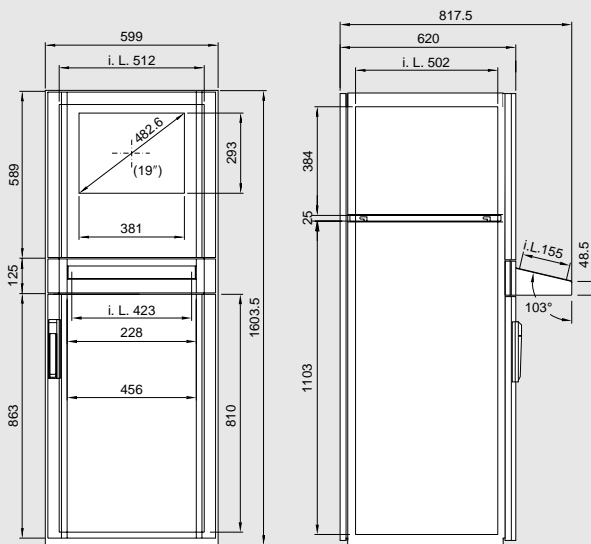

i.L. = внутренняя ширина

Комплект поставки:

Корпус закрыт сверху и с боков, задняя дверь со стержневым замком и вставкой замка с двойной прорезью, вводные панели из 3-х частей, полка для монитора, фронтальная сторона из 3-х частей; Верх: для монитора; дверь с боковой навеской; Середина: полка для клавиатуры с замком № 3524 Е или рабочей консолью; низ: дверь с правой навеской с замком Эргоформ – С и вставкой с двойной прорезью.

Ширина в мм	Кол-во	600	600	Стр.
Высота в мм		1600	1600	
Глубина в мм		620	620/820	
Арт. № PC	1 шт.	4650.000	4650.704	
Вес (кг)		115,0	123,0	

Комплектующие для наружной установки

Цоколь SO	высота 100 мм	1 шт.	2855.000	2855.000	296
	высота 200 мм	1 шт.	2877.000	2877.000	296
Винтовая опора, 100 мм высота SO	1 кпл.		2859.000	2859.000	296
Ножки SO	1 кпл.		2889.000 / 2890.000	2889.000 / 2890.000	296
Перфорированные платы для цоколя SO	4 шт.		2913.000	2913.000	296

Комплектующие для внутренней установки

С-профили DK	1 шт.		7095.000	7095.000	980
Стойка для принтера А4	1 шт.		4635.000	4635.000	994
482,6 мм (19") профили	4 шт.		4632.000	4632.000	1026
Переходники 482,6 мм (19")	8 шт.		4547.000	4547.000	1026
Подставка для дискет SZ	1 шт.		2446.000	2446.000	951
Подставка под мышь PC	1 шт.		4614.000	-	1005

Замки

Стандартная вставка замка с двойной прорезью может быть заменена на любую вставку длиной 27 мм, тип А, см. стр. 942 и замок типа Эргоформ-С см. стр. 939

ШКАФЫ PC из нержавеющей стали

Шкафы PC из нержавеющей стали



Серии шкафов PC из нержавеющей стали имеют следующие сертификаты:

- UL
- CSA
- TÜV
- Germanischer Lloyd
- Norske Veritas
- Russian Maritime Register of Shipping
- Lloyds Register of Shipping
- Bureau Veritas
- VDE



+ Другие комплектующие:

см. стр. 296 – 299
и стр. 876/877
или алфавитный указатель.

Материал:

Нержавеющая сталь 1.4301
Корпус:
10-ти фальцевый профиль,
1,8 мм
Задняя дверь: 2,0 мм
Вводная панель: 1,5 мм
Фронтальная сторона из 3-х частей
Место для установки монитора
с дверью с одинарным
защитным стеклом для
482,6 мм (19") экрана.

Обработка поверхности:
Шлифовка

Степень защиты:
IP 55 по EN 60529/10.91
соответствует NEMA 12



Ножки для цоколя
компенсируют неровности
пола.
Арт. № см. стр. 296.



PC-выдвижная стойка
для процессора Tower-PCs,
принтера и бумаги.
Арт. № см. стр. 995.



Кабельный разъем
для подсоединения проводов
клавиатуры, мыши или
сканера.
Арт. № см. стр. 1004.